

SYSTEM
TITAN

Massager

Artikelnummer: 26509

Altersgruppe:	ab 10 Jahre
Fallhöhe:	Entfällt
Geräteabmessungen: (Länge x Breite x Höhe)	0,93 x 1,15 x 1,81 m
Sicherheitsbereich: (Länge x Breite)	Entfällt
Fallschutzfläche:	Entfällt

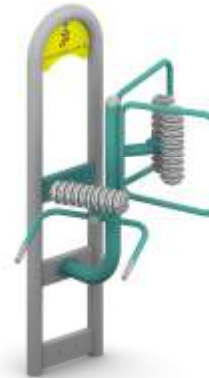

Einbaumaße

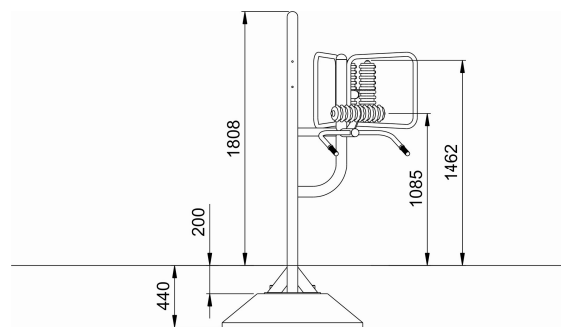

Sicherheitsbereich

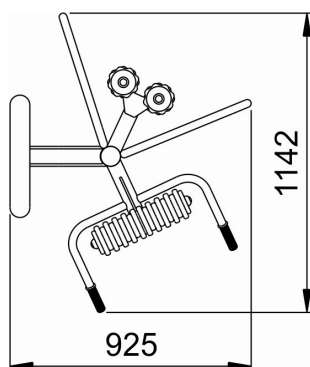

Anforderungen an den Fallschutz

Keine besonderen Anforderungen

Fallschutz sollte im gesamten Sicherheitsbereich angebracht sein

Technische Beschreibung

Tragkonstruktion aus Stahlrohr $\varnothing 76,1 \times 3,2$ mm
 Massagewalzen aus 15mm starken in Form gefrästen HDPE Platten
 Gerät aus Stahlrohr $\varnothing 48,3 \times 2,9$ mm
 Gerät ist für die Massage der Rückenmuskulatur ausgelegt
 Gesamte Konstruktion ist durch Verzinkung und Lackierung vor Korrosion geschützt
 Montage erfolgt auf einem Fertigfundament (B30)