

SYSTEM
TITAN

Twister

Artikelnummer: 26259

Altersgruppe:	ab 10 Jahre
Fallhöhe:	0,29 m
Geräteabmessungen: (Länge x Breite x Höhe)	0,79 x 0,55 x 1,81 m
Sicherheitsbereich: (Länge x Breite)	3,79 x 3,55 m
Fallschutzfläche:	11,2 m ²



Einbaumaße

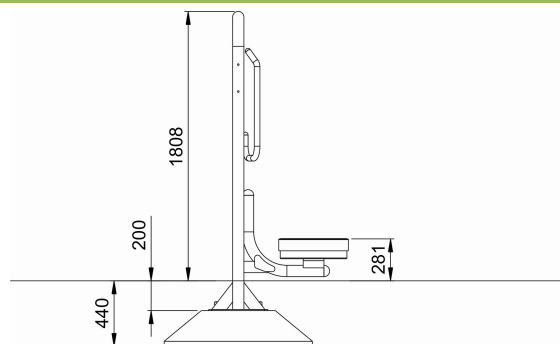

Sicherheitsbereich

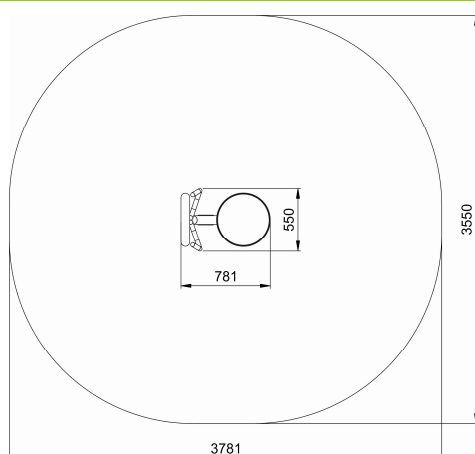

Anforderungen an den Fallschutz

Keine besonderen Anforderungen

Fallschutz sollte im gesamten Sicherheitsbereich angebracht sein

Technische Beschreibung

Tragkonstruktion aus Stahlrohr $\varnothing 76,1 \times 3,2$ mm
 15mm starke HDPE Platten als Sitz- bzw. Liegeflächen
 Griffstangen aus Stahlrohr $\varnothing 38 \times 2,6$ mm
 $\varnothing 470$ mm Trommel mit rutschhemmendem Tränenblech, Drehbereich ist auf 120° begrenzt
 Gesamte Konstruktion ist durch Verzinkung und Lackierung vor Korrosion geschützt
 Montage erfolgt auf einem Fertigfundament (B30)