



Bezeichnung:
Pro Kids „Design“

Version:
10.06.2011

Art.-Nr.:
295

Bereich:
Freizeit

Maßstab:
1:20

Material:
verz. Stahl, Beton und Kunststoff

Gewicht:
28,5kg

Beschreibung:
Jugendbank zum ortsfesten Einbau, Fertigfundamente

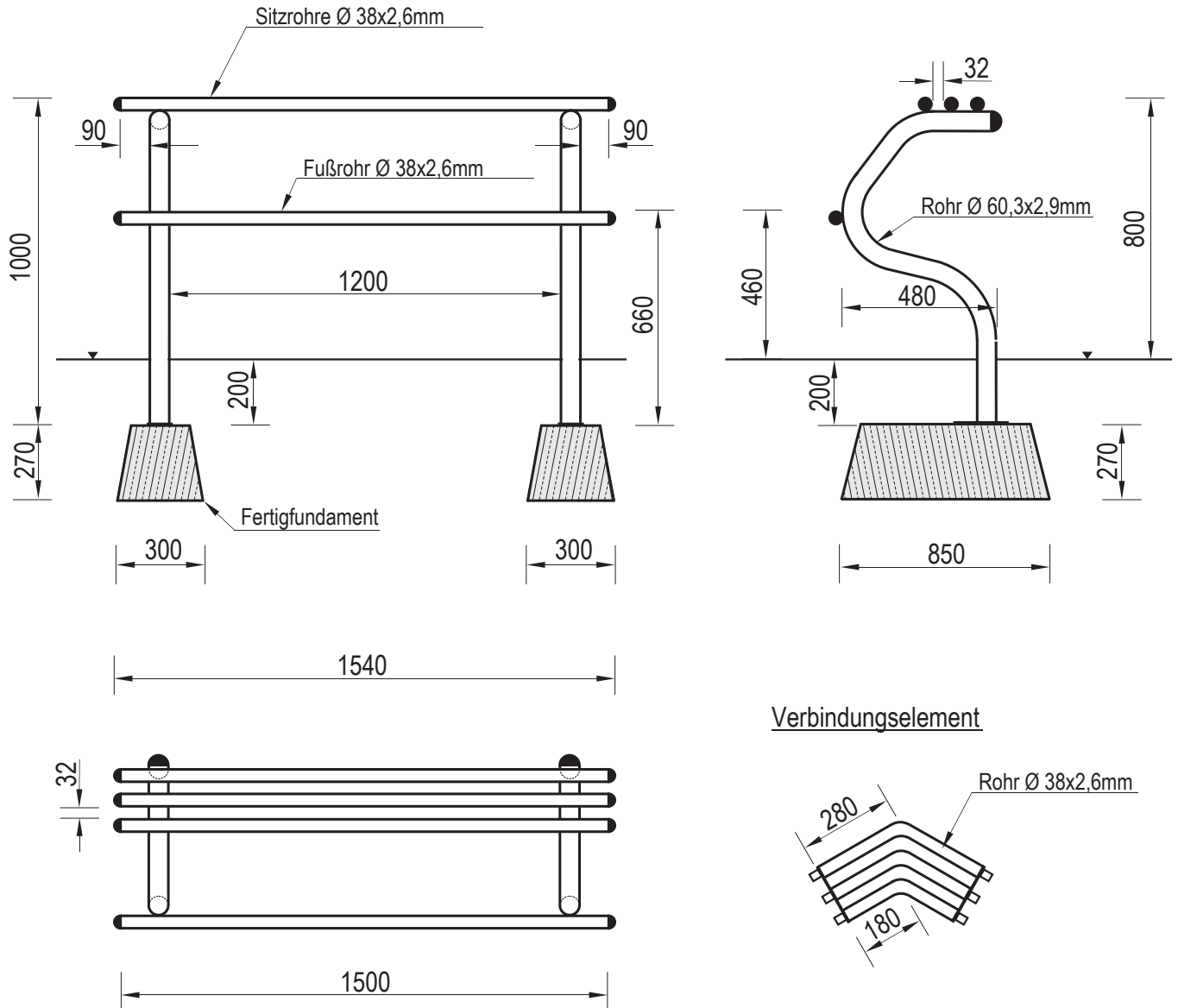

Geräteeigenschaften:

- Konstruktion aus Stahlrohren mit den Durchmessern 60,3x2,9mm und 38x2,6mm
- Alle Stahlelemente sind feuerverzinkt zum Schutz vor Umwelteinflüssen (optional auch verzinkt und lackiert)
- Gerät für die Verwendung im Freien.
- Das Verbindungselement ermöglicht die Kombination der Bänke über Eck.
- Fertigfundamente für die vereinfachte Montage der Bänke (BEI DER MONTAGE ÜBER ECK MÜSSEN GGF. DIE FUNDAMENTE UM 180° GEDREHT WERDEN!!!)

Gerät darf nur für seinen bestimmungsgemäßen Zweck verwendet werden