

Tetrahedon

Artikelnummer: 11905

Altersgruppe:	3 - 14 Jahre
Fallhöhe:	2,38 m
Geräteabmessungen: (Länge x Breite x Höhe)	2,31 x 1,47 x 2,38 m
Sicherheitsbereich: (Länge x Breite)	5,90 x 5,64 m (29,3m ²)



Einbaumaße

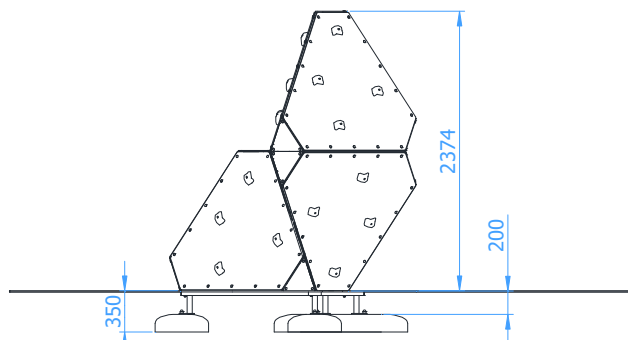

Sicherheitsbereich

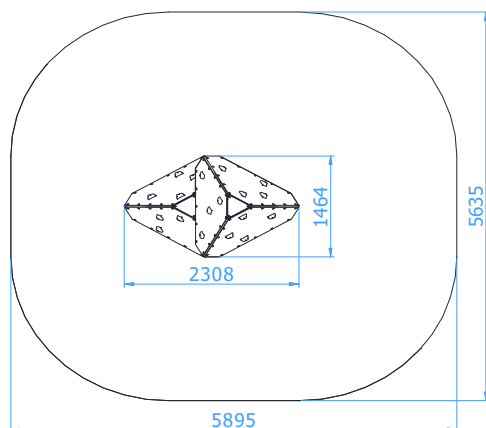

Anforderungen an den Fallschutz

- Rindenmulch – Korn 20 bis 80 mm, Schichtdicke min. 300 mm
- Holzspäne – Korn 5 bis 30 mm, Schichtdicke min. 300 mm
- Sand – Korn 0,2 bis 2 mm, Schichtdicke min. 300 mm
- Kies – Korn 2 bis 8 mm, Schichtdicke min. 300 mm
- Synthetischer Fallschutz mit der entsprechenden HIC Klassifizierung

Fallschutz sollte im gesamten Sicherheitsbereich angebracht sein

Technische Beschreibung

Konstruktion aus gewinkeltem 3mm Stahl
 Verkleidung aus 8mm HPL Platten
 Stahlkonstruktion durch Verzinkung und Lackierung vor Korrosion geschützt
 Klettergriffe aus Epoxykunststoff mit rutschhemmender Oberfläche
 Fertigfundamente (B30) zum erleichterten Einbau