

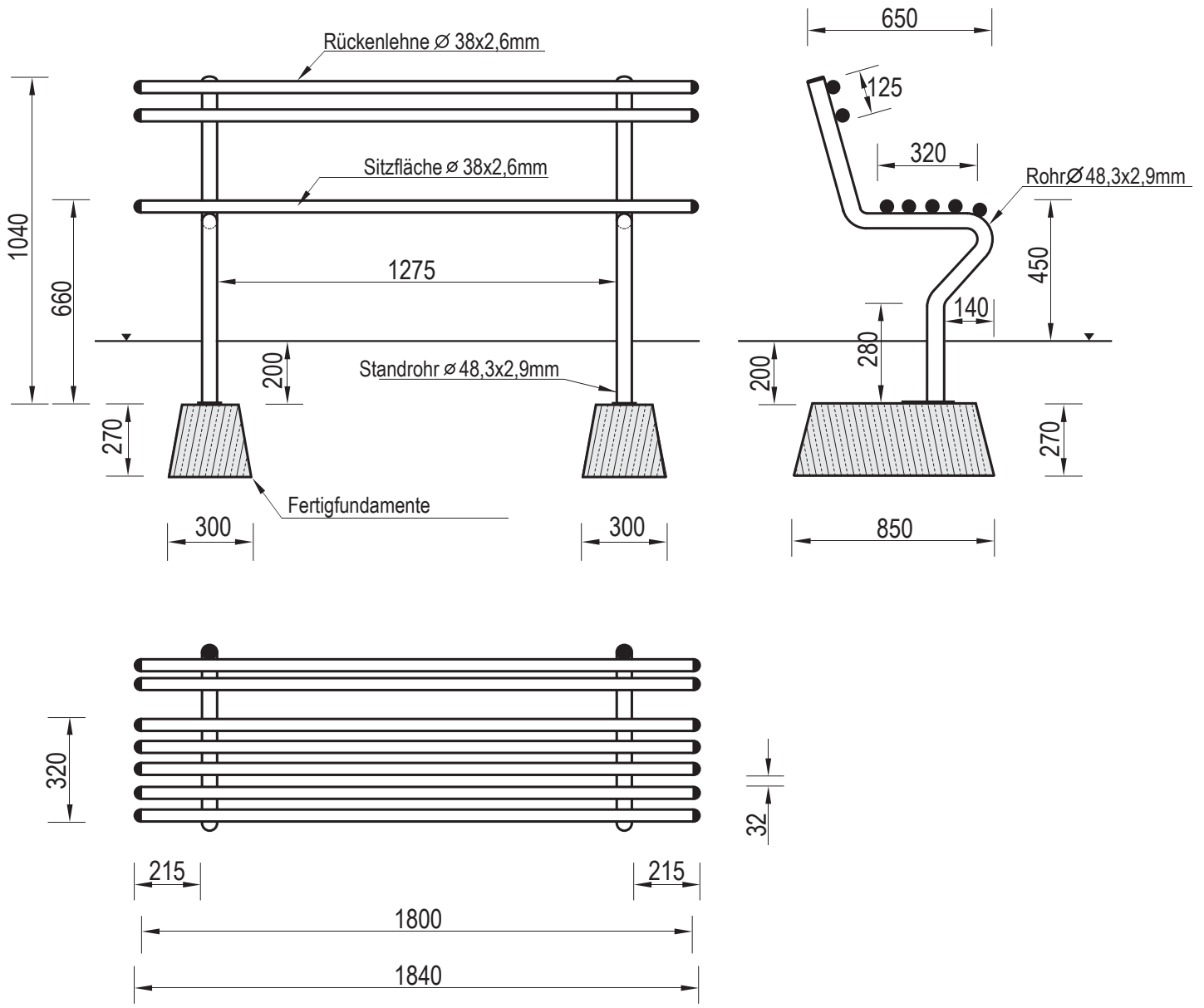

Bezeichnung: Einbaubank aus Stahlrohr	Version: 2010-03-02	Art.-Nr.: 111	Bereich: Freizeit	Maßstab: 1:20
Material: verz. Stahlrohr, Beton	Gewicht: 34+238kg	Bemerkungen: Mit Rückenlehne und Fundamenten		



Geräteeigenschaften:

- Feuerverzinkte Stahlrohrkonstruktion $\varnothing 48,3 \times 2,9$ und $\varnothing 38 \times 2,6$ mm.
- Alle Stahlelemente sind feuerverzinkt (optional lackiert), für langfristige Beständigkeit gegen Feuchtigkeit
- Bankkonstruktion für die Verwendung im Freien
- Fertigfundamente für die erleichterte Installation

Das Gerät darf nur für seinen bestimmungsgemäßen Zweck verwendet werden